

1年73kg級 (第4試合場)

		貞廣龍翔	欠 廣兼一輝	欠 武政勇希	勝・負・分	順位
貞廣龍翔	高川	/				1
欠 廣兼一輝	美和		/			
欠 武政勇希	常盤			/		

1位	貞廣龍翔	高川 中学校
2位		中学校
3位		中学校

2年73kg級 (第4試合場)

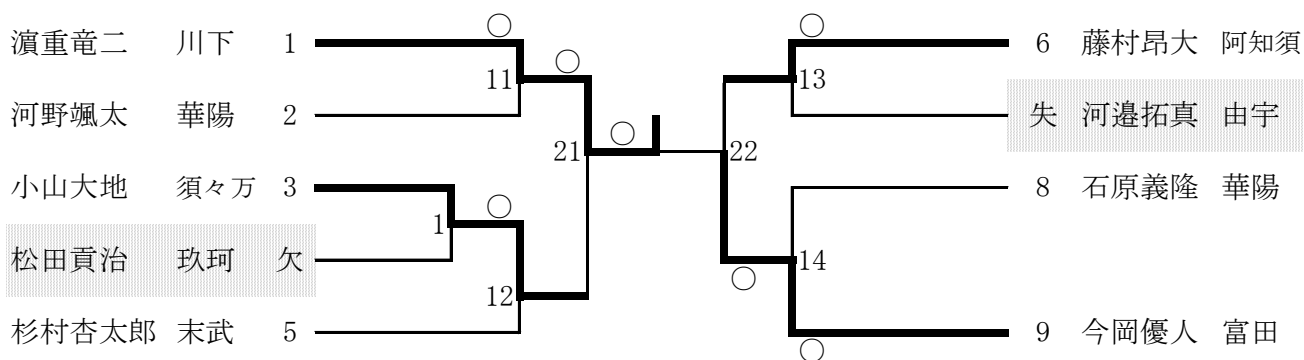

1位	濱重竜二	川下 中学校
2位	今岡優人	富田 中学校
3位	小山大地	須々万 中学校
3位	藤村昂大	阿知須 中学校

3年73kg級 (第4試合場)

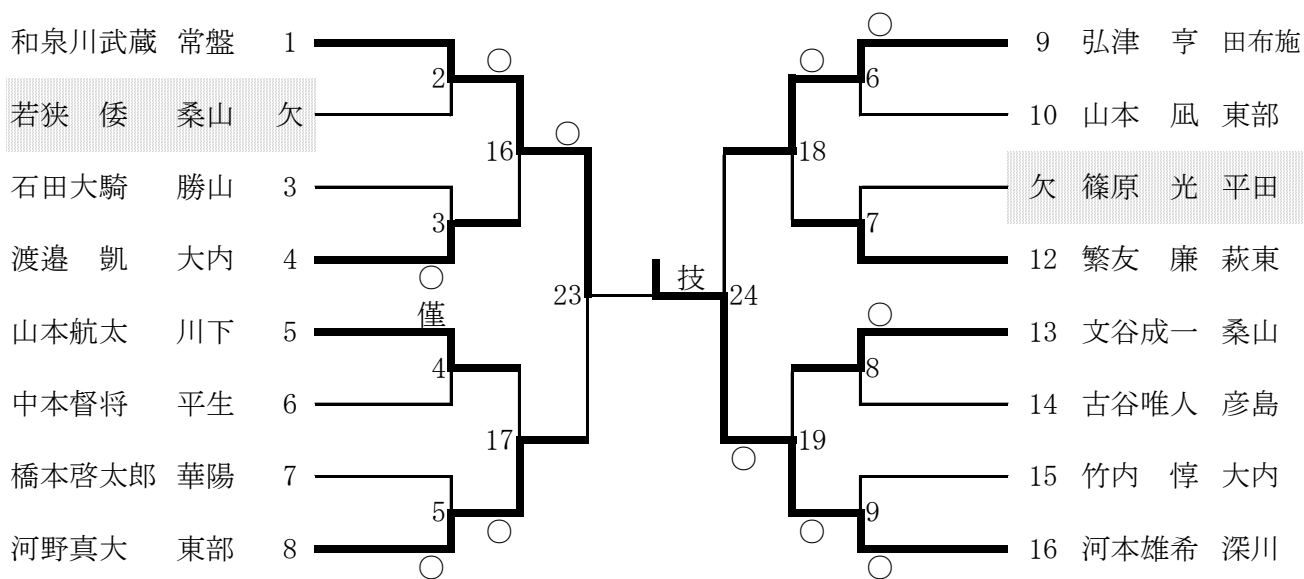

1位	河本雄希	深川 中学校
2位	和泉川武蔵	常盤 中学校
3位	河野真大	東部 中学校
3位	弘津 亨	田布施 中学校