

第72回中国高等学校柔道大会山口県予選会

試合順

4月19日(土) 男女団体試合

順	第1試合場	第2試合場	第3試合場	第4試合場
1	男子1回戦 下松工業 — 下関工科		田布施農工 — 宇部工業	高水 — 南陽工業
2	女子リーグ① 西京 — 高水			
3	男子2回戦 高川学園 — 1-1の勝者	防府商工 — 徳山	萩 — 3-1の勝者	早鞆 — 4-1の勝者
4	女子リーグ② 高水 — 高川学園			
5	男子 準決勝 5位決定戦1回戦 1-3の勝者 — 2-3の勝者	1-3の敗者 — 2-3の敗者	3-3の勝者 — 4-3の勝者	3-3の敗者 — 4-3の敗者
6	女子リーグ③ 西京 — 高川学園			
7	男子 決勝戦 3・4位決定戦 5位決定戦 1-5の勝者 — 3-5の勝者	2-5の勝者 — 4-5の勝者	1-5の敗者 — 3-5の敗者	

4月20日(日) 男女個人試合

順	第1試合場	第2試合場	第3試合場	第4試合場
1	男子 1回戦～準決勝 5位決定戦 女子 1回戦～準決勝 60kg級 100kg超級 (25試合)	66kg級 81kg級 (28試合)	100kg級 女子全階級 ※リーグ戦はすべて実施 (25試合)	73kg級 90kg級 (28試合)
2	女子決勝 3位決定戦 女子決勝 (4試合) ※軽い階級から実施		女子3位決定戦 (1試合) ※軽い階級から実施	
3	男子決勝 3・4位決定戦 男子決勝 (7試合) ※軽い階級から実施		男子3・4位決定戦 (7試合) ※軽い階級から実施	

第72回中国高等学校柔道大会山口県予選会

男子団体戦

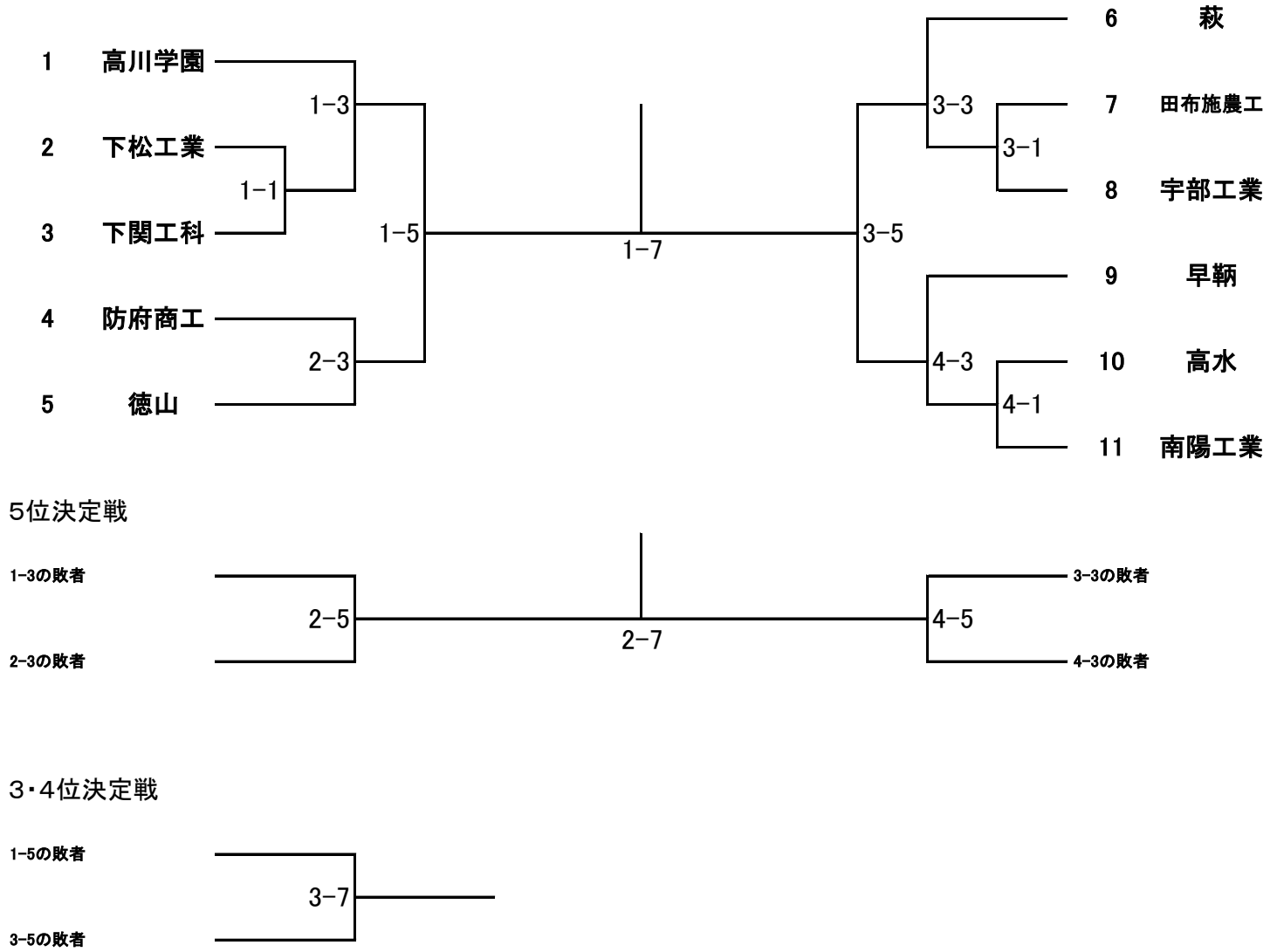

女子団体試合

		西京	高水	高川学園		勝	敗	分	順位
1	西京	/	1-2	1-6					
2	高水		/	1-4					
3	高川学園			/					

男子個人 60 kg級

第1会場

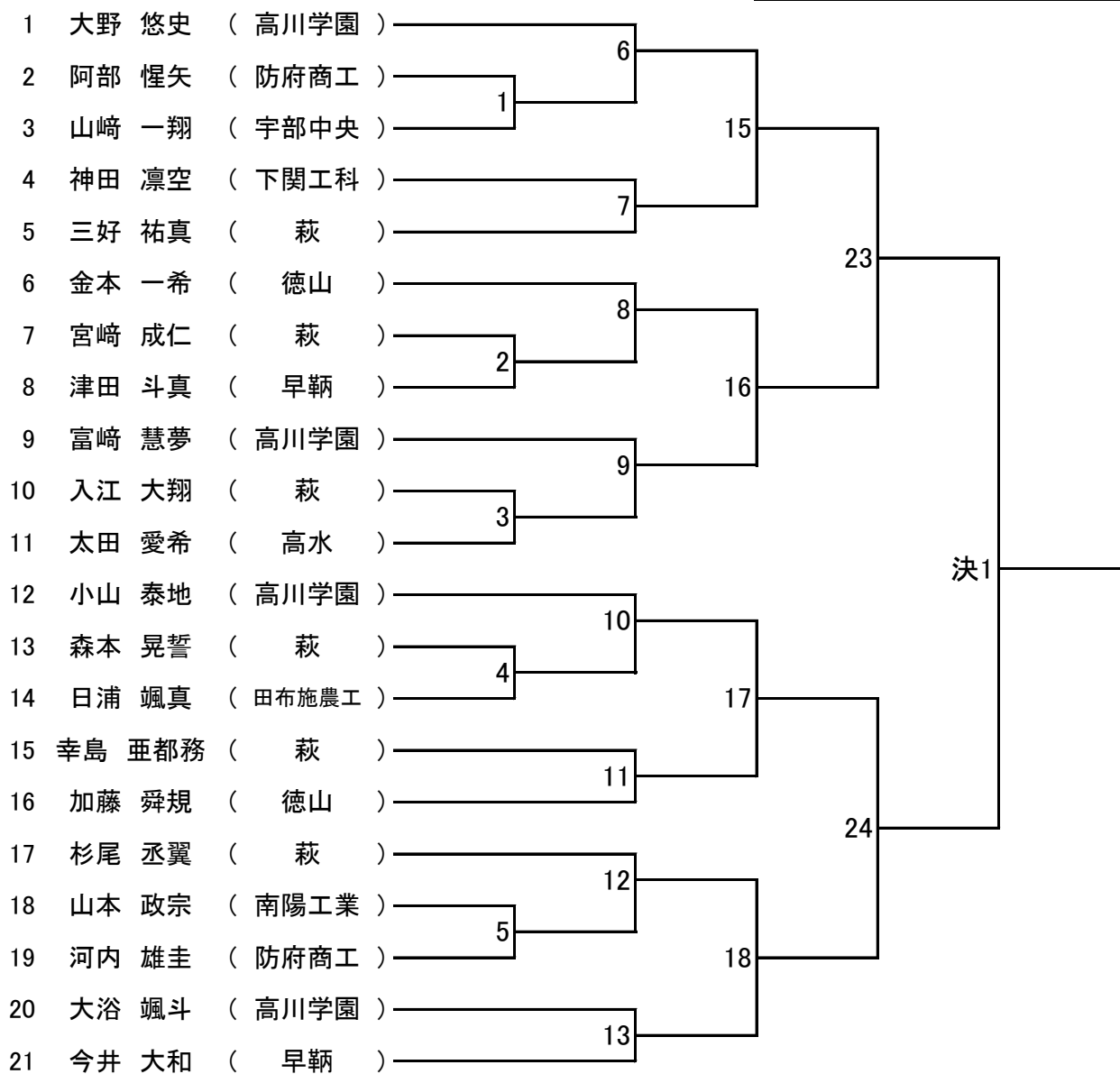

5位決定戦

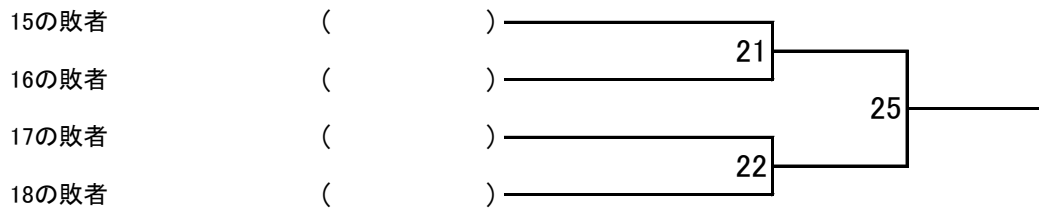

3・4位決定戦

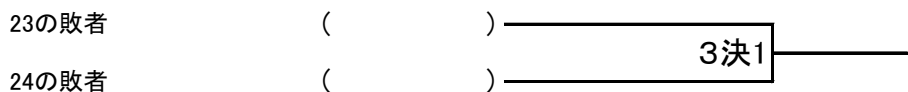

男子個人 66 kg級

第2会場

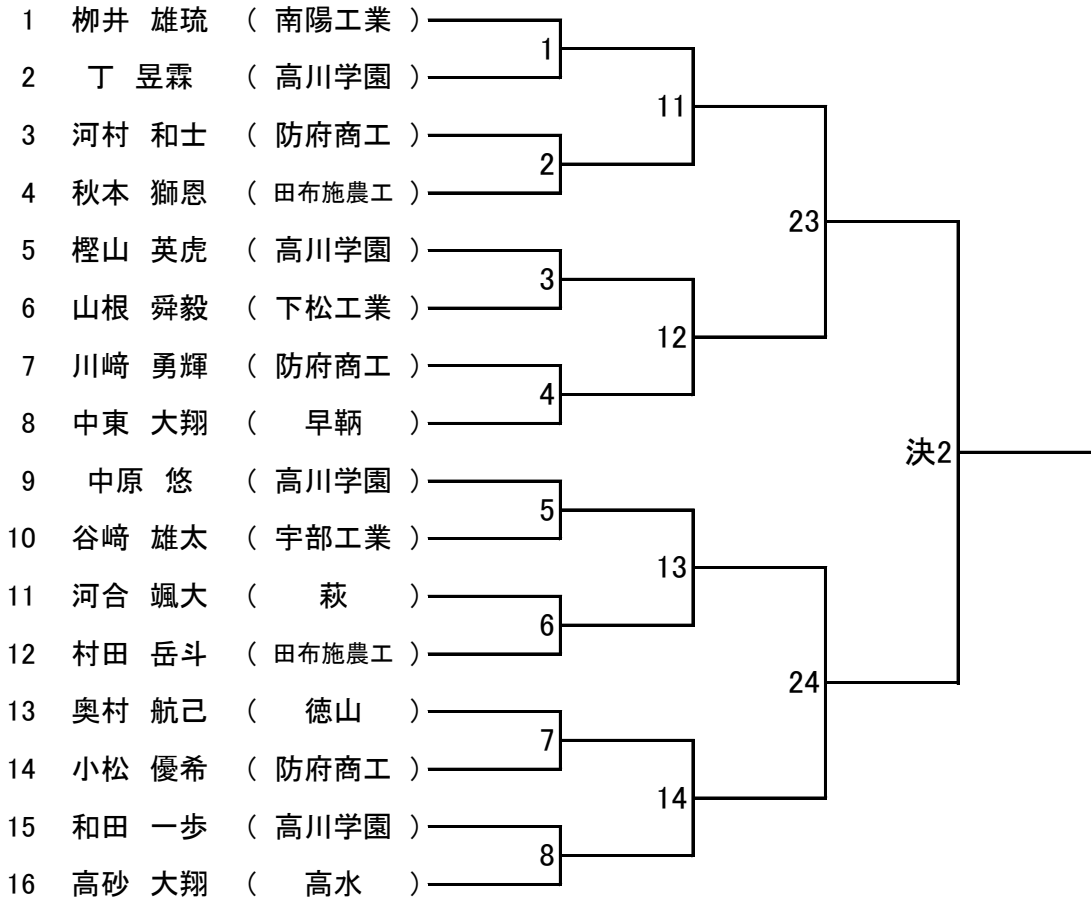

5位決定戦

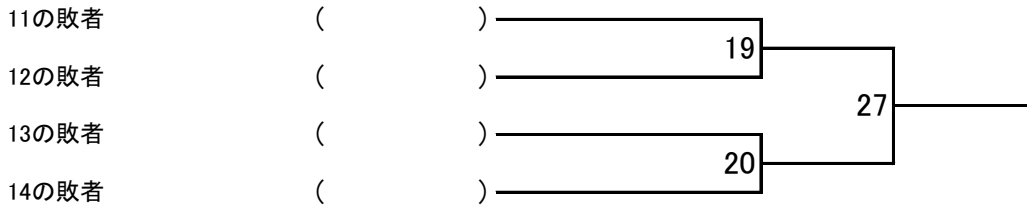

3・4位決定戦

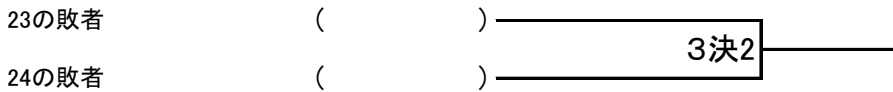

男子個人 73 kg級

第4会場

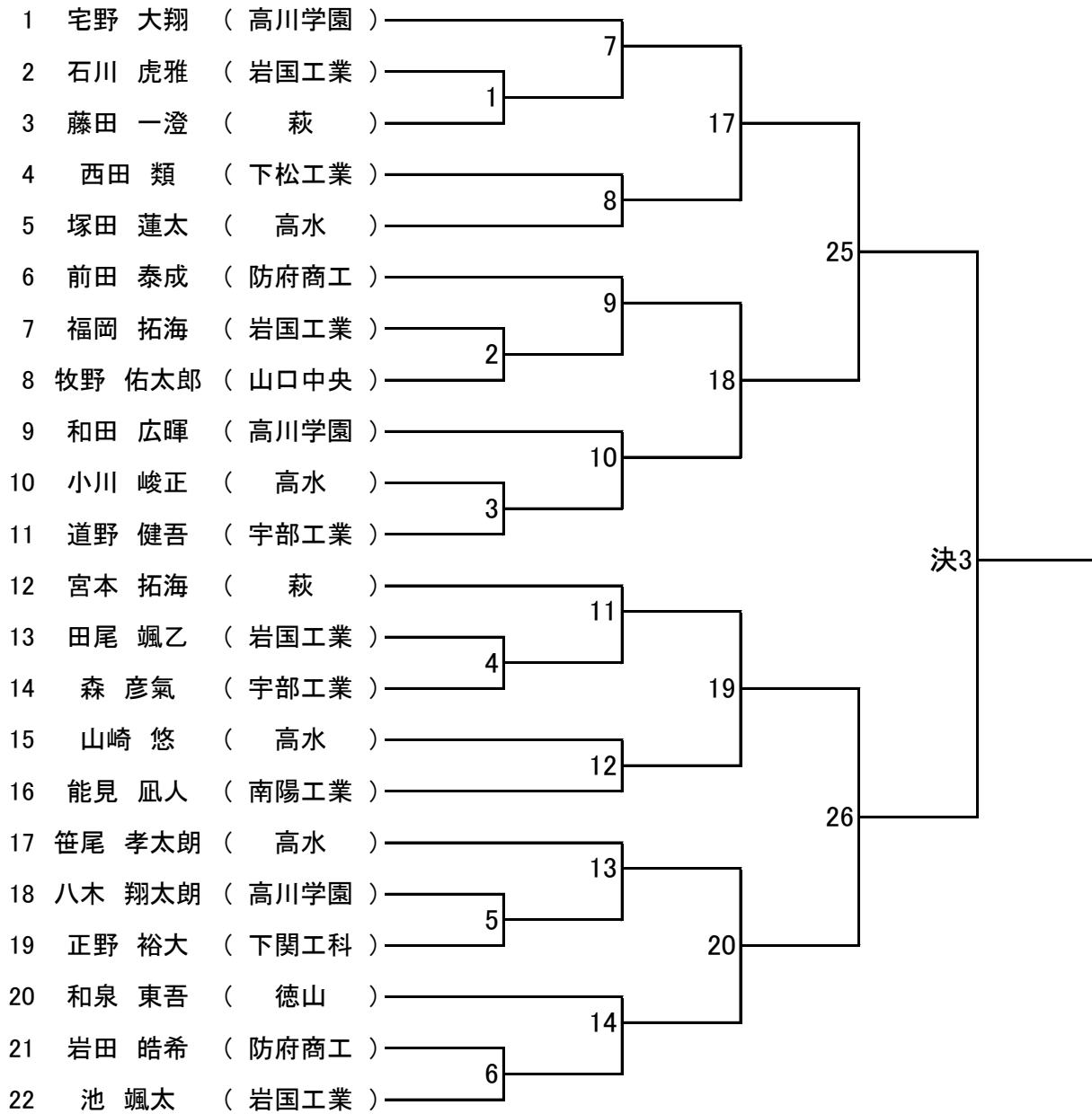

5位決定戦

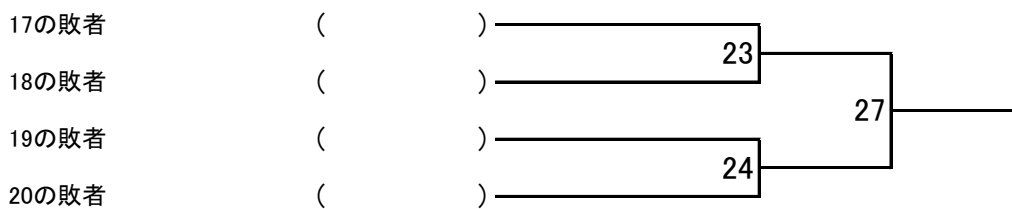

3・4位決定戦

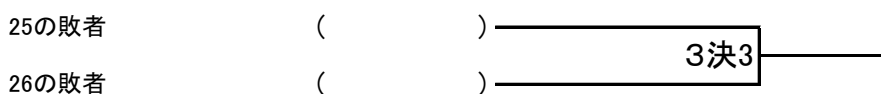

男子個人 81 kg級

第2会場

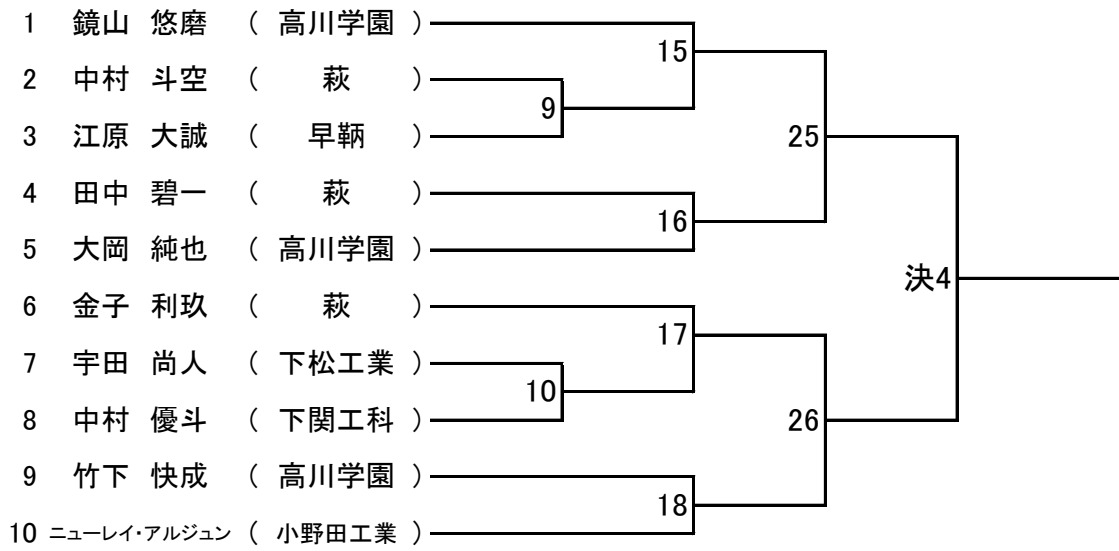

5位決定戦

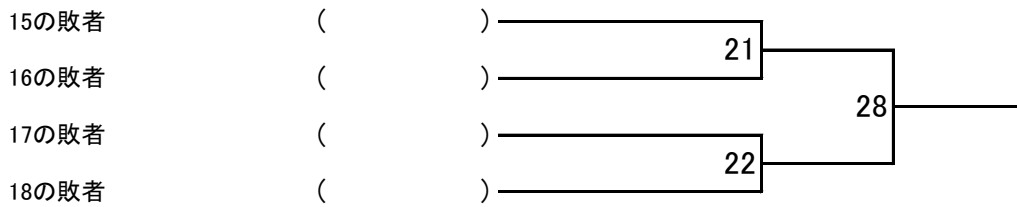

3・4位決定戦

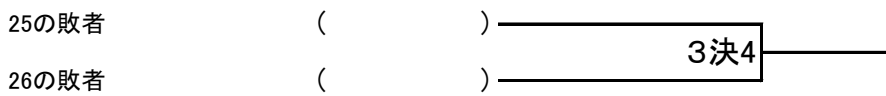

男子個人 90 kg級

第4会場

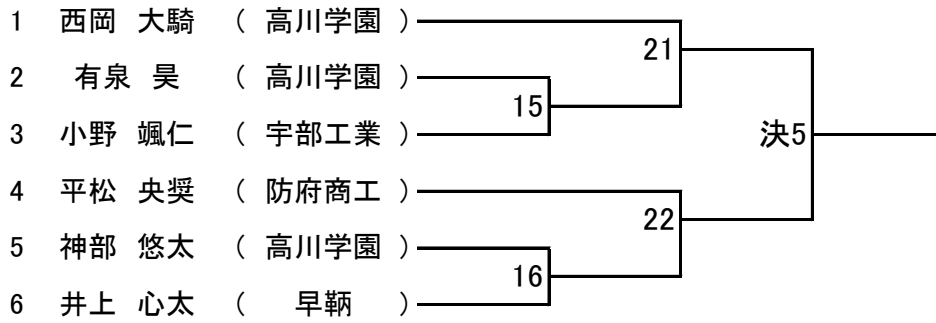

5位決定戦

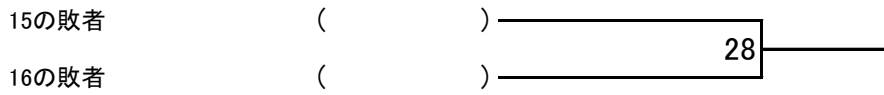

3・4位決定戦

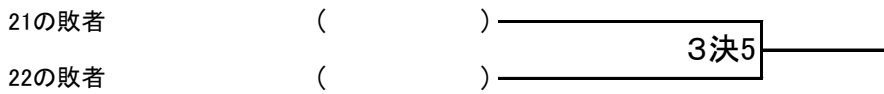

男子個人 100 kg級

第3会場

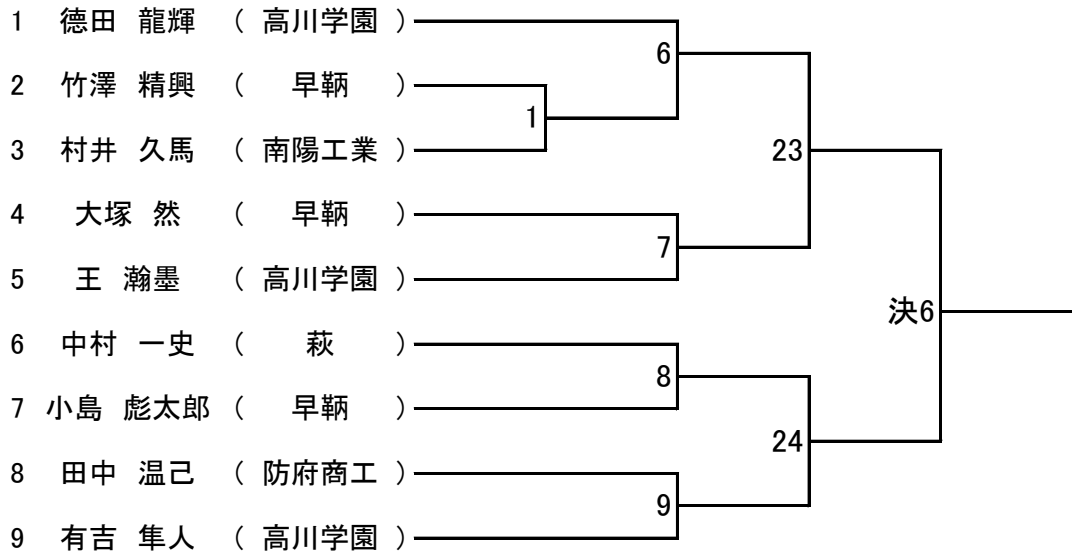

5位決定戦

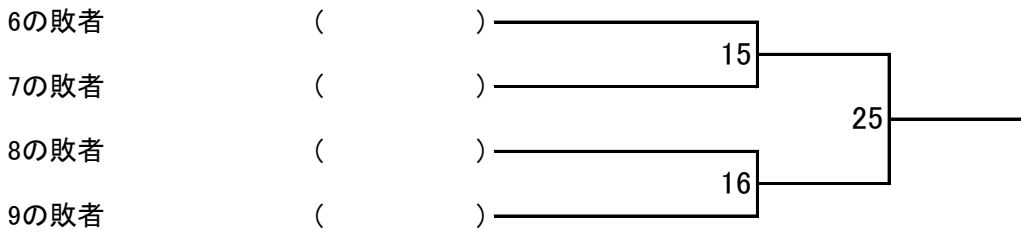

3・4位決定戦

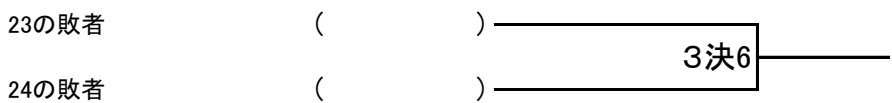

男子個人 100 kg超級

第1会場

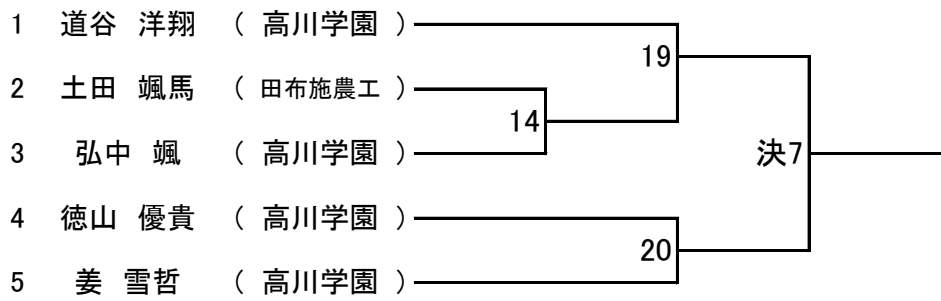

3・4位決定戦

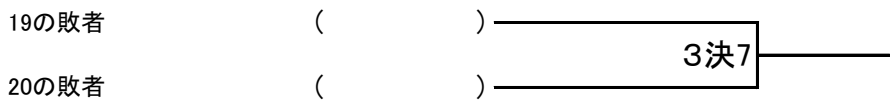

女子個人 48 kg級

第3会場

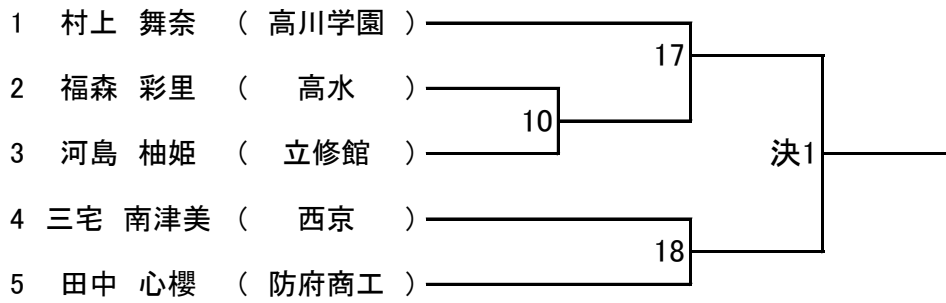

3位決定戦

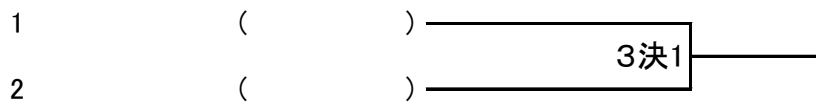

女子個人 52 kg級

	藤本 和	舂本 結彩	大浴 希愛	大石 吏摩	勝・負	順位
1	藤本 和 (西京)	2	11	20		
2	舂本 結彩 (高川学園)		19	12		
3	大浴 希愛 (高川学園)			3		
4	大石 吏摩 (高水)					

女子個人 57 kg級

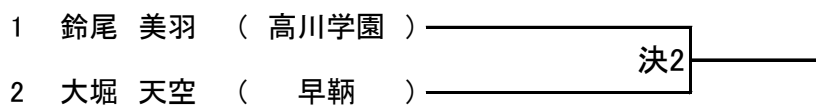

第3会場

女子個人 63 kg級

	平瀬 優姫	岡村 美瑠々	山本 莉愛	舛本 葵彩	勝・負	順位
1	平瀬 優姫 (西京)	4	13	22		
2	岡村 美瑠々 (高川学園)		21	14		
3	山本 莉愛 (田布施農工)			5		
4	舛本 葵彩 (高川学園)					

女子個人 70 kg級

- 1 山内 萌生 (高川学園) _____
- 2 岩本 彩愛 (高川学園) _____
- 決3

女子個人 78 kg級

- 1 檀上 美羽 (西京) _____
- 2 志岐 陽向 (萩) _____
- 決4

女子個人 78 kg超級

- 1 菅本 彩乃 (高川学園) _____